

1797

РГПУ им. А. И. Герцена

ГЕРЦЕНОВСКАЯ СРЕДА 2023-24

профорientационно-
образовательный проект для
учащихся классов психолого-
педагогической направленности

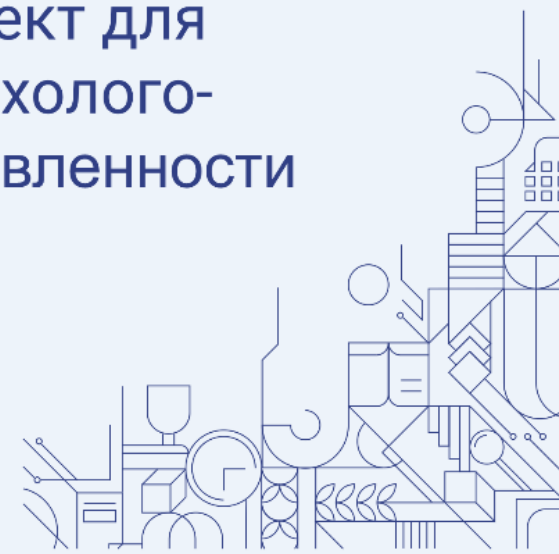

ГЕРЦЕНОВСКАЯ СРЕДА

ЧТО? знакомство с университетом и профориентация

ГДЕ? факультеты и институты РГПУ им. А. И. Герцена по месту их нахождения

КОГДА? 20.03, 03.04, 10.04,
17.04, 24.04



2023-2024

ЗАЧЕМ? осознанный выбор будущего

ЧТО ДАЕТ? уверенность и дополнительные баллы при поступлении

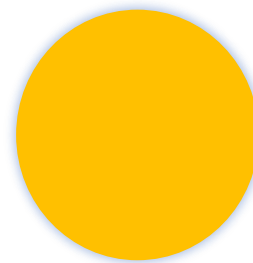
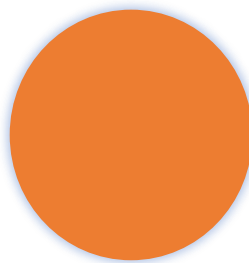
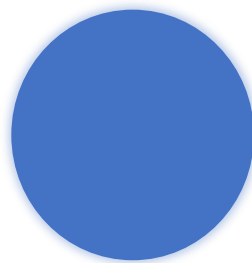

ИНСТИТУТ ВОСТОКОВЕДЕНИЯ



Преподаватели и студенты Института востоковедения проведут мастер-класс по традиционным видам искусства стран Востока: с использованием бумаги, ткани, и других материалов. Вы познакомитесь с разнообразием традиционных занятий жителей восточных стран. А затем и сами проведете аналогичный мастер-класс по традиционным видам искусства стран Востока для преподавателей и студентов Института востоковедения!



ИНСТИТУТ ВОСТОКОВЕДЕНИЯ



Критерии оценки устного изложения:

- соответствие темы проекта заявленному направлению;
- качество постановки целей и задач;
- логичность и последовательность изложения;
- грамотная речь (текст не зачитывается, а рассказывается для аудитории).

Критерии оценки презентации проекта:

- красочная презентация с понятной структурой;
- цвет и размер шрифта удобный для восприятия;
- логичность и последовательность слайдов, соответствие устному выступлению;
- ссылки на использованные источники в конце презентации.

Критерии оценки защиты проекта:

- достижение поставленной цели;
- грамотная речь устного изложения;
- доступная подача материала;
- взаимодействие с аудиторией;
- соблюдение регламента выступления (20-30 минут);
- качество ответов на вопросы;
- начало и конец выступления должны соответствовать нормам этикета (приветствие, представление, в заключении благодарность за внимание).

По итогам публичной защиты конкурсная работа может набрать от 0-10 баллов.
Максимальное количество авторов проекта: 1

ИНСТИТУТ ДЕТСТВА



Ребенок и город, ребенок и семья, ребенок и книга (мультфильм, игрушка и т.п.), ребенок в системе добровольных общественных объединений, детское наставничество, воспоминания о детстве, детские дворовые игры и многое другое...

Любой вид проекта: информационный, исследовательский, социальный, практико-ориентированный, творческий.

Оценивание:

Общая тема:
«В фокусе - детство»
или **«Теплое Детство»**

- За письменный текст – до 10 баллов
- За устную защиту – до 10 баллов
- Максимальное количество – 20 баллов
- Количество авторов проекта: 1



Критерии оценки текста проекта. По каждому критерию можно получить от 0 до 2 баллов.

Итого за представление текста проекта максимальное количество баллов – 10:

- соответствие темы, целей и задач проекта заявленному направлению
- соответствие выбранных методов, механизма реализации целям и задачам проекта
- качество и социальная значимость итогового продукта
- прогнозируемый социальный эффект от реализации продукта
- соответствие требованиям к оформлению работы.

Критерии оценки защиты проекта. По каждому критерию можно получить от 0 до 2 баллов. Итого за защиту проекта максимальное количество баллов – 10:

- глубина раскрытия темы
- качество речи,
- качество ответов на вопросы,
- отражение личного вклада в разработку\реализацию проекта
- наличие практического (или прогнозируемого) социально значимого результата

Особое внимание при подготовке выступления необходимо обратить на тот факт, что в процессе выступления должен быть соблюден временной регламент защиты проекта.

По итогам представления текста работы и ее публичной защиты автор проекта может набрать от 0 до 20 баллов.

ИНСТИТУТ ДЕФЕКТОЛОГИЧЕСКОГО ОБРАЗОВАНИЯ И РЕАБИЛИТАЦИИ



Если вы хотите прикоснуться к тайнам дефектологии, узнать, как работают педагоги и психологи с детьми с ограниченными возможностями здоровья, попробовать себя в роли дефектолога - вам обязательно надо посетить наши мастер-классы.

**Психологи ИДОиР
продемонстрируют вам
некоторые методы
работы с детьми с
ограниченными
возможностями здоровья**

**Тифлопедагоги и
сурдопедагоги расскажут
о способах
взаимодействия с
людьми с сенсорными
нарушениями**

**Логопеды поделятся
секретами своего
мастерства**

ИНСТИТУТ ДЕФЕКТОЛОГИЧЕСКОГО ОБРАЗОВАНИЯ И РЕАБИЛИТАЦИИ



Критерии оценки проекта/Баллы

Тайминг

Время: до 2 минут

0-30 – 0 баллов

30-60 – 1 балл

60-90 – 2 балла

90-120 – 4 балла

120 – 150 – 3 балла

Структура:

1. Как Вас зовут? Кем вы являетесь сейчас?

2. Ваши интересы? Как вы ищете СВОЮ профессию?

3. Что Вы планируете делать в будущем?

Как видите свое развитие?

4. Почему именно ИДОиР?

(по одному баллу за каждый критерий)

Картинка:

красивая, информативная, динамичная, отражает содержательную сторону рассказа

(по 1 баллу за каждый критерий)

Речь:

четкая, плавная, яркая, грамотная

(по 1 баллу за каждый критерий)

Ответы на вопросы:

Отказ от ответа – 0 баллов

Ответ не раскрывает сущность предмета – 1 балл

Ответ неточный – 2 балла Ответ неполный – 3 балла Ответ развернутый, содержательный – 4 балла

Максимальное количество баллов
– 20.

ИНСТИТУТ ИНОСТРАННЫХ ЯЗЫКОВ



Приглашает школьников, изучающих иностранные языки, принять участие в городской конференции «В мире языков и культур» по одному из двух направлений:

ПЕРВОЕ НАПРАВЛЕНИЕ

«Иноязычное образование: восприятие мира сквозь призму языка» нацелено на выполнение исследовательского проекта в рамках страноведческой, лингвистической и междисциплинарной направленности (иностранный язык и литература/география/ история/МХК/ межкультурная коммуникация и др.).

ВТОРОЕ НАПРАВЛЕНИЕ

«Я в педагогической профессии» нацелено на создание обучающих материалов для урока иностранного языка и повышения мотивации к изучению иностранного языка, разработку фрагмента урока иностранного языка.

ИНСТИТУТ ИНОСТРАННЫХ ЯЗЫКОВ



Критерии оценивания текста проекта	Критерии оценивания выступления с презентацией
<ul style="list-style-type: none">✓ соответствие формулировки цели и задач теме проекта;✓ адекватность средств и методов исследования поставленным целям и задачам;✓ структурная целостность;✓ логичность и полнота изложения;✓ аргументированность;✓ языковая корректность;✓ соответствие требованиям.	<ul style="list-style-type: none">✓ актуальность проектного продукта;✓ оригинальность темы;✓ соответствие содержания презентации теме проекта и полученным данным;✓ логичность и связность изложения;✓ достоверность приведенных данных;✓ практическая обоснованность;✓ соблюдение языковых норм русского языка и иностранного;✓ оригинальность дизайна и качество презентации;✓ степень самостоятельности

ИНСТИТУТ ИНФОРМАЦИОННЫХ ТЕХНОЛОГИЙ И ТЕХНОЛОГИЧЕСКОГО ОБРАЗОВАНИЯ



Кафедра технологического образования Института информационных технологий и технологического образования приглашает учащихся для участия в проекте по нескольким направлениям

1. Изготовление изделий на современных ЧПУ станках, в частности на промышленном лазерном гравере.

Изготовление декоративных и функциональных предметов из различных материалов с использованием лазерного гравера с ЧПУ. (например: декорация с подсветкой, механическая шкатулка, подставка для ноутбука, светящийся куб (ночник), развивающая игра для детей, декоративная лампа, органайзер для мелочей, 3d-модели из картона, Робокошка)

2. 3D моделирование в современной промышленной системе автоматизированного проектирования (САПР).

Получение необходимых цифровых файлов изделия для последующего изготовления на ЧПУ станках.

ИНСТИТУТ ИНФОРМАЦИОННЫХ ТЕХНОЛОГИЙ И ТЕХНОЛОГИЧЕСКОГО ОБРАЗОВАНИЯ



Критерии оценки проекта	Критерии оценки проекта	Кол-во
Подготовительный этап	Освоение основ проектной деятельности технологической направленности	0-5
Оценка пояснительной записки 1 балл	Общее оформление (ориентация на ГОСТ 7.32-2001 Международный стандарт оформления проектной документации)	0-0,5
	Наличие описания этапов проектирования	0-0,5
Оценка изделия 3 балла	Новизна и оригинальность продукта	0-0,5
	Композиция проектируемого объекта, гармония, эстетика	0-0,5
	Качество и товарный вид представляемого изделия	0-1
	Рациональность или трудоёмкость создания продукта, многофункциональность и вариативность демонстрируемого изделия, авторский материал	0-0,5
	Перспективность и конкурентоспособность	0-0,5
Оценка защиты проекта 1 балл	Регламент презентации	0-0,2
	Качество подачи материала и представления изделия	0-0,2
	Использование знаний вне школьной программы	0-0,2
	Понимание сути задаваемых вопросов и аргументированность ответов	0-0,2
	Соответствие содержания выводов содержанию цели и задач, конкретность и самостоятельность выводов	0-0,2

Максимальное количество баллов - 10



Цель участия

научиться выбирать и формулировать проблему исследовательского проекта
в области гуманитарных наук

Основная тематика:

- ✓ История
- ✓ Социальные науки
- ✓ Краеведение
- ✓ Методика обучения истории и обществознанию

На занятиях вас познакомят с основной проблематикой гуманитарных наук и их спецификой, раскроют особенности разработки исследовательского проекта, проведут консультации по его подготовке, объяснят требования к защите проекта.

ИНСТИТУТ ИСТОРИИ И СОЦИАЛЬНЫХ НАУК



Критерии оценивания проекта:

1. Степень изученности и глубина понимания темы проекта;
2. Планирование и выбор способов достижения цели и задач проекта;
3. Культура выступления и презентация проекта;
4. Сложность и качество проектного продукта;
5. Самоанализ и самооценка проектной работы.

Максимальное количество
баллов – 40.

ИНСТИТУТ ПЕДАГОГИКИ

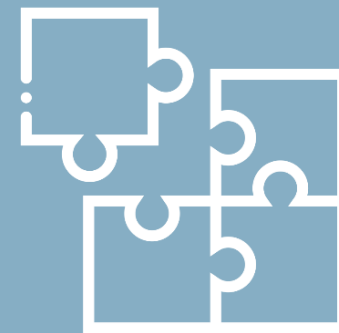

Институт педагогики приглашает участников!

Для всех участников будет организовано занятие

(20.03.2024, 11 корпус, аудитория 33, начало в 15.30), на котором они познакомятся с особенностями проектной деятельности, узнают требования к представлению результатов и защите проекта.

Проект будет социальной направленности.

Критерии оценки (от 0 до 2 баллов по каждому критерию):

- ✓ Актуальность проблемы, решаемой в проекте
- ✓ Креативность ключевой идеи проекта
- ✓ Четкость в определении целей и ожидаемых результатов проекта
- ✓ Степень разработанности содержания работы по проекту
- ✓ Реалистичность плана реализации проекта
- ✓ Продуманность рисков проекта и путей их преодоления
- ✓ Продуманность форм вовлечения участников в реализацию проекта
- ✓ Качество представления проекта на защите



Как происходит защита: устное выступление участников с презентацией проекта (до 7 минут), после выступления ответы на вопросы экспертов.

ИНСТИТУТ ПСИХОЛОГИИ



Дорогой старшеклассник – ученик психолого-педагогического класса!

Перед тобой встает очень важный вопрос – кем быть? Какую профессию выбрать?

На профессиональный выбор влияют самые разные факторы – это и позиция твоих родителей, и мнение учителей, и влияние друзей. Ты начинаешь оценивать престиж и доступность образовательных учреждений по выбранному профилю. Но, с точки зрения, психологии, не менее важно оценить твои личные предпочтения, способности, склонности и интересы, а также возможные противопоказания.

Ты учишься в психолого-педагогическом классе, значит тебя привлекают педагогические и психологические специальности. На нашем модуле мы приглашаем тебя подтвердить, изменить или сделать свой профессиональный выбор.

В ходе занятий ты сможешь принять участие:

- ✓ в обучающей психодиагностике, оценив некоторые свои качества и особенности;
- ✓ познакомиться и развить гибкие навыки, необходимые в профессиях типа «Человек-человек»;
- ✓ И выполнить итоговый проект-презентацию по обоснованию своего профессионального выбора.



Форма защиты проекта: выступление (10-15 минут) с демонстрацией презентации в формате Power Point (до 15 слайдов), ответы на вопросы жюри.

Критерии оценки итогового проекта: содержательность (1-3 балла), аналитичность (1-3 балла), креативность (1-3 балла), соответствие формальным и содержательным требованиям (1-3 балла), навыки публичного выступления/защиты проекта (1-3 балла).

ИНСТИТУТ ФИЗИКИ

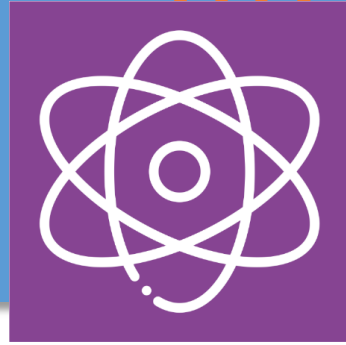

Приглашаем Вас выполнить проект по одному из трех направлений!

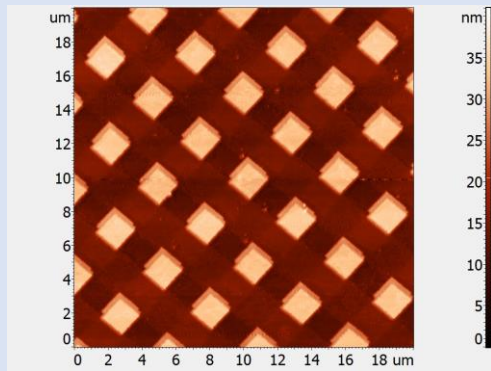

- Знакомство с диагностическим оборудованием нанотехнологий.
- Изучение рельефа поверхности.
- Измерение размеров кристаллитов различных материалов, изучение рельефа поверхности дифракционных решеток, определение параметров решетки.



- Знакомство с методами дистанционного зондирования Земли.
- Исследование проблемы опустынивания одного из государств Аравийского полуострова.

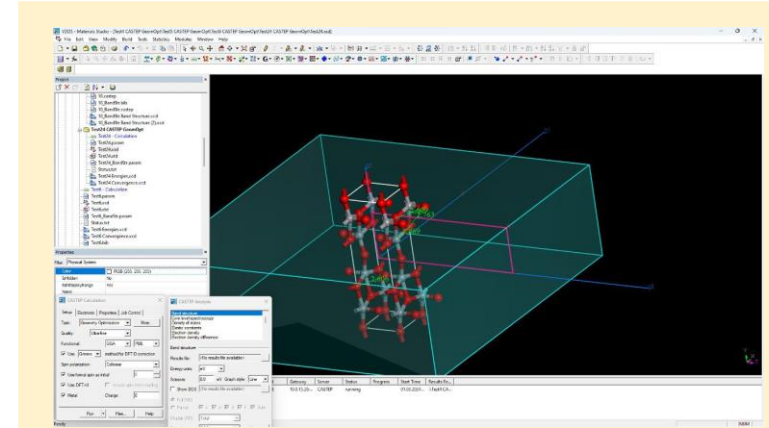

- Компьютерный расчёт оптических свойств полупроводниковых материалов.
- Прогнозирование использования этих материалов для конструирования светодиодов.

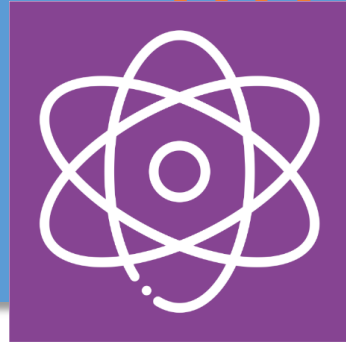

Оценка проектных работ осуществляется по системе единых требований.

Номер критерия	Название	Минимальное количество баллов	Максимальное количество баллов
К1	Общее качество оформления материалов, содержание доклада.	1	5
К2	Формулировка проблемы, актуальность темы, соответствие названия и содержания проекта, полнота раскрытия темы, творческий подход.	1	5
К3	Качество оформления презентации доклада, соблюдение регламента, правильность ответов учащихся на вопросы жюри.	1	5
К4	Оценка участия ученика в выполнении проекта, владение методами исследования.	1	5
		4	20

Максимальное количество баллов по всем критериям 20 баллов (двадцать баллов).



Видеовизитка «Я выбираю ИФКиС»

Творческий конкурс видеовизиток «Я выбираю ИФКиС» проводится институтом физической культуры и спорта (ИФКиС). Задание – создание собственной видеовизитки.

20.03.24

–

Квест-знакомство с институтом, раскрытие задания;

20.03.24

–

Квест-знакомство с институтом, раскрытие задания;

10.04.24

–

Помощь в записи фрагментов видеовизитки на базе ИФКиС;

17.04.24

–

Конкурсная защита видеовизиток и подведение итогов.

ИНСТИТУТ ФИЗИЧЕСКОЙ КУЛЬТУРЫ И СПОРТА



	ОЦЕНКА			
	1		0	
Соответствие продолжительности видео (50 сек – 70 сек)	Выполнено		Не выполнено	
Соответствие содержания ролика теме визитки	Выполнено		Не выполнено	
Несколько локаций съемки	Выполнено		Не выполнено	
Наличие четко аргументированной позиции поступления в университет им. А.И. Герцена	Выполнено		Не выполнено	
	3	2	1	0
Грамотность речи	Слитная грамотная речь, без слов «паразитов», выразительность речи, смысловые интонации	Слитная грамотная речь, без слов «паразитов»	Присутствие слов «паразитов» в незначительном количестве	Речь несвязная, использование неправильной терминологии, обилие слов «паразитов», неоправданные паузы в речи
Оригинальность мотивов и творческий подход к их подаче	Мотивы поступления небанальны, четко обозначают личную позицию автора, или преподнесены оригинальным способом	Мотивы поступления являются общепринятыми, но с учетом личной позиции автора	Мотивы поступления носят общий характер, без прослеживания личной позиции автора	Мотивы поступления не обозначены
Презентабельный внешний вид	Официальный стиль одежды или форма сборной (команды/клуба)	Спортивная форма (не экипировка сборной)	Повседневная одежда	Грязная или мятая одежда, откровенный внешний вид
Эмоциональность видео	Автор вызывает эмпатию и сильный эмоциональный отклик	Автор вызывает эмпатию, но нет эмоционального отклика	Видео вызывает нейтральные эмоции	Содержание видео-ролика монотонное, неинтересное, незапоминающееся
Знания об университете и институте	Автор демонстрирует четкие знания о структуре института, его традициях и понимании пути своей самореализации в ИФКиС	Автор демонстрирует четкие знания о структуре института, его традициях, но не демонстрирует понимания своего пути самореализации	Автор демонстрирует только общие знания об университете	Отсутствие знания об университете/институте
Оригинальность представленного материала в целом	Наличие дизайнерских или инновационных идей в оформлении видео-ролика, выбора локаций съемки, осуществлении нестандартных переходов во всем видео-ролике, изменения внешнего вида, использование надписей, символов, заставок	Нестандартные локация и интересные переходы	Добавлены оригинальные элементы в видеоряд	Видео снято в классическом формате
Качество видеосъемки	1. Чистый фон, 2. грамотное освещение, 3. наличие стабилизации изображения, 4. качество звука (отсутствие посторонних звуков, эффекта эхо), 5. смена крупности кадров	Выполнение только 4 любых критериев	Выполнение только 3 любых критериев	Выполнение менее 3 критериев

ИНСТИТУТ ФИЛОСОФИИ ЧЕЛОВЕКА



«Музей в современном мире»

На занятиях Вы узнаете как изменились функции музеев в современном мире, как интернет и цифровые технологии влияют на работу современных музеев.

В проектном задании Вы разработаете концепцию виртуального музея. Проект разрабатывается индивидуально, самостоятельно одним участником. На защите проекта, участник представляет доклад с презентацией.

Критерии оценки проекта:

- Актуальность и значимость темы проекта.
- Соответствие темы и цели проекта концепции виртуального музея.
- Полнота содержания проекта, логичность изложения материала темы и вариантов ее решения в проекте.
- Оригинальность, интеллектуальная или практическая ценность созданного проектного продукта.
- Аргументированность ответов на вопросы.

Максимальное количество баллов – 10.

ИНСТИТУТ ХУДОЖЕСТВЕННОГО ОБРАЗОВАНИЯ



Институт художественного образования приглашает учащихся для участия в проекте

Тема проекта «Мини-зин «Я — профессионал»»:

Первое занятие:

- "Что такое минизин: история, виды, конструкции»;
- «Декоративные и графические техники оформления мини-зина»;
- «Законы композиции, шрифт", сбор материала.

Второе занятие:

- Работа в программе "ворд"- верстка текста

Третье занятие:

- Уникальная графика, коллаж, доработка распечатки.

Защита проекта.

ИНСТИТУТ ХУДОЖЕСТВЕННОГО ОБРАЗОВАНИЯ



Критерии оценивания:

Критерии/баллы	0 баллов	5 баллов
К1 – соответствие теме	Содержание мини-зина не раскрывает тему «Я – профессионал» и не показывает личный взгляд участника на свою будущую профессию и свою место в ней.	Содержание мини-зина полностью раскрывает тему «Я – профессионал» и представляет собой собственный взгляд участника на свою будущую профессию и свою место в ней.
К2 - оригинальность	Более 15% контента (текст и графика) в мини-зине имеет заимствованный характер.	Текст и графика в мини-зине подготовлены участником самостоятельно, имеют уникальный характер, допускается незначительное цитирование (не более 15% всего контента).
К3 – художественно-творческий подход	В мини-зине отсутствует либо текстовый, либо графический компонент; текст и графика представлены формально, нет образного и смыслового раскрытия темы; проект представлен в незаконченном виде.	Текстовый и графический материал (варианты: ручное рисование, коллаж, компьютерная графика) мини-зина выполнены с использованием образных средств изобразительного искусства, предполагающего открытые эмоции и непосредственные впечатления. Произведение (мини-зин) содержит интересный и привлекательный образный ряд, имеет смысловую наполненность и законченный вид.
К4 – качество выполнения проекта		<p>Участник не представил на защиту оригинал-макет мини-зина и/или презентацию проекта в формате Power Point.</p> <p>Презентация проекта в формате Power Point не содержит одного или нескольких обязательных разделов (такое мини-зин), описание идеи и цели проекта, описание этапов выполнения проекта).</p> <p>Участник не явился на защиту или явился в неустановленное время.</p> <p>Проект с оригинальным содержанием выполнен на хорошем художественно-творческом уровне, аккуратно с соблюдением всех требований. Оригинал макет мини-зина представлен в материале (распечатка выполненного на компьютере шаблона и/или ручное изготовление шаблона). В случае дистанционной защиты проекта – оригинал-макет продемонстрирован участником лично под камеру.</p> <p>Презентация проекта в формате Power Point содержит следующие разделы: исследовательский (что такое мини-зин), описание идеи и цели проекта, описание этапов выполнения проекта. На первом слайде указана тема проекта (тема выделена явно), наименование образовательной организации, фамилию, имя и отчество участника.</p> <p>Защита проекта участником проведена в установленный срок; участник ответил на вопросы жюри.</p>

ИНСТИТУТ ЭКОНОМИКИ И УПРАВЛЕНИЯ



Проект – комплекс взаимосвязанных мероприятий, направленных на решение конкретной актуальной проблемы

Структура проекта:

- обоснование актуальности
- определение целевой аудитории
- постановка цели
- планирование путей ее достижения
- разработка бюджета
- оценка рисков

27.03.24

–

«Придумывай-управляй» - раскрываем секреты участия в грантовых конкурсах, разрабатываем образовательные проекты

03.04.24

–

«Глобус» - генерируем идеи в сфере детского и молодёжного туризма

10.04.24

–

«Новички в деле» - учимся быть предпринимателями

17.04.24

–

«Город будущего» - разрабатываем проекты в сфере развития городской среды

24.04.24

–

«Управляй карьерой» - знакомимся с основами командной работы, решаем кейсы, разрабатываем проектные решения по управлению персоналом организации

ИНСТИТУТ ЭКОНОМИКИ И УПРАВЛЕНИЯ



Оценка содержания проекта

Критерий	Выполнение критерия		
	0-3 баллов	4-6 балл	7-10 баллов
Обоснование актуальности, определение целевой аудитории, постановка цели, планирование путей ее достижения, формирование команды, разработка бюджета и оценка рисков	актуальность и востребованность проекта не доказаны, целевая аудитория не описана или сформулирована слишком расплывчато; цель выполнения проекта не сформулирована; предполагаемые затраты на достижение результатов проекта явно завышены/занижены; риски не оценены, не отражены пути их минимизации.	актуальность и востребованность проекта доказаны недостаточно убедительно; целевая аудитория описана с точки зрения основных параметров социального статуса, но не оценена количественно; цель определена, но не обозначены пути ее достижения, нет плана работы; все планируемые расходы реалистичны, следуют из задач, мероприятий и обоснованы, вместе с тем из комментариев к некоторым расходам невозможно точно определить их состав (детализацию); риски оценены, отражены пути их минимизации	актуальность и востребованность проекта убедительно доказаны, целевая аудитория описано максимально полно с точки зрения географии, возраста, социального статуса и интересов, есть данные о численности аудитории проекта; цель определена, ясно описана, дан подробный план путей ее достижения, проект выполнен точно и последовательно в соответствии с планом имеет практическую ценность; заявленный бюджет проекта четко соответствует и подтверждает обоснованное (реальное) достижение поставленных цели и задач; риски оценены частично, предложенные пути их минимизации указаны не полно.

Оценка процесса защиты проекта

Критерии оценки	Кол-во баллов
Структурированность и последовательность выступления	0-2 балла
Ораторское мастерство	0-2 балла
Ответы на вопросы	0-2 балла
Наличие наглядных материалов. Презентация.	0-2 балла
Соблюдение регламента	0-2 балла

Максимальное количество баллов – 20.

ФАКУЛЬТЕТ БЕЗОПАСНОСТИ ЖИЗНЕДЕЯТЕЛЬНОСТИ



В рамках модуля участники смогут погрузиться в вопросы обеспечения условий безопасного поведения при возникновении опасных ситуаций, приняв участие в квесте **«Цепочка выживания»**, который позволит познакомиться с факультетом безопасности жизнедеятельности.

- ✓ 20 марта 2024 года на факультете пройдет мастер-класс по базовой сердечно-легочной реанимации;
- ✓ 3 апреля 2024 года на факультете пройдет вторая часть квеста;
- ✓ 10 апреля 2024 года участники смогут получить расширенную консультацию по подготовке учебного проекта и скорректировать свою работу;
- ✓ 17 апреля 2024 года для участников состоится консультация-подготовка к презентации результатов учебного проекта;
- ✓ 24 апреля 2024 года состоится защита-презентация учебных проектов участников

ФАКУЛЬТЕТ БЕЗОПАСНОСТИ ЖИЗНЕДЕЯТЕЛЬНОСТИ



	Название критерия	Характеристика критерия	Минимальный балл	Максимальный балл
1	Актуальность и значимость темы	Автор должен четко сформулировать проблему (цель и задачи), которую он изучал в проекте и обосновать ее значимость (необходимость исследования).	0	2
2	Оригинальность решения проблемы	Автор должен обосновать выбор используемых подходов и методов решения проблемы, а так же логику выполнения проекта.	0	2
3	Полнота раскрытия темы в проекте	Автор должен в материале проекта представить собранный, полученный материал своего исследования, который раскрывает и отражает заявленную тему проекта и отвечает на его основной вопрос. Материал проекта должен быть логически представлен, без повторений и отступлений от темы и заканчиваться выводом о проделанном исследовании. В проекте должен содержаться список использованных источников информации (оформленный по ГОСТ Р 7.0.100-2018).	0	3
4	Полнота раскрытия темы в презентации проекта	Автор должен в презентации показать основной материал проекта, который отвечает на вопрос, поставленный им в проекте. Доклад должен быть построен логически последовательно, без повторений и отступлений от темы.	0	3
5	Степень самостоятельности в исполнении проекта	Автор должен хорошо владеть материалом проекта, убедительно аргументировать свою позицию по вопросу исследования, демонстрировать заинтересованность в предмете исследования. Он должен уметь отвечать на вопросы жюри и слушателей, касающихся как содержания доклада, так и вопросов, связанных с его исследованием. Из материалов проекта, презентации и доклада должно быть понятно, какая часть исследования (проекта) была выполнена автором самостоятельно.	0	3
6	Выразительность (артистизм) при презентации проекта	Доклад должен быть понятным для слушателей, даже если они не являются специалистами в данной области. Докладчик должен говорить грамотно, соблюдая литературные и этические нормы, свободно, без чтения с листа или со слайдов.	0	2
7	Использование наглядности и технических средств при презентации проекта	При представлении доклада автор показывает модели, иллюстрации, выполненные в процессе исследования или использует специально подготовленную по материалам проекта презентацию, которая иллюстрирует доклад и иллюстрирует вопросы исследования с помощью мультимедийного оборудования.	0	2
8	Ответы на вопросы при представлении презентации	Автор должен уметь отвечать достаточно подробно и аргументированно на вопросы жюри и слушателей, касающихся как содержания доклада, так и вопросов, связанных с его исследованием, демонстрируя заинтересованность в предмете исследования и готовности продолжить данное исследование в процессе обучения на факультете.	0	3
9	Итого	Сумма баллов	0	20



Научная ценность типовых образцов в систематике растений

Вы сможете:

- Обсудить важность типовых образцов растений и их место в современной науке!
- Составить авторское филогенетическое дерево растения с использованием линнеевского и современного подходов!
- Поработать в программе Past 3, а также с атласами-определителями растений!

Что нам дают молекулярно-генетические методы исследования?

Вы сможете:

- Познакомиться с методами молекулярно-генетических исследований и проследить развитие организмов на Земле!
- Построить филогенетические деревья животных и увидеть, как шла их эволюция.
- Познакомиться с устройством генома, его изменениями и их значением для эволюции!

Нервная регуляция работы дыхательной и сердечно-сосудистой систем

Вы сможете:

- Почувствовать себя хирургом, проведя исследование по электростимуляции нервных окончаний!
- Самостоятельно определить уровень выносливости своих дыхательной и сердечно-сосудистой систем!

ФАКУЛЬТЕТ БИОЛОГИИ



Общая оценка выполненного проекта складывается из оценивания:

1. Рукописи проекта.
2. Устной защиты проекта.

Оценка проекта проводится по единой методике. Полное соответствие критерию по каждому указанному положению оценивается 2 баллами; частичное – 1 баллом; отсутствие соответствия этому положению – 0 баллов.

Рукопись проекта оценивается по следующим критериям:

1. Обоснованность теоретического обзора состояния изучаемой проблемы.
2. Соответствие темы, цели и задач содержанию работы и выводам.
3. Соблюдение логики изложения.
4. Соблюдение научного стиля изложения, структурированность и лаконичность речи.
5. Творческий подход и оригинальность работы.
6. Соблюдение требований к оформлению рукописи (не менее 10 страниц печатного текста; шрифт Times New Roman, 14 кегль; интервал одинарный; выравнивание по ширине страницы, поля 2 см со всех сторон; абзацный отступ – 1,25 см; без множественных (от двух и более) знаков пробела).

Максимальное количество баллов за рукопись: **12 баллов.**

Устная защита проекта оценивается по следующим критериям:

1. Адекватность (соответствие) выступления заявленной теме и выполненному проекту.
2. Убедительная демонстрация актуальности и значимости проекта и перспектив применения полученных результатов.
3. Обоснованность логики выполнения проекта.
4. Риторика: лаконичность, четкость выступления.
5. Владение материалом, способность отвечать на вопросы по теме проекта.
6. Способность ведения дискуссии, убедительность аргументации, демонстрация заинтересованности.

Максимальное количество баллов за устную защиту проекта: **12 баллов.**

ФАКУЛЬТЕТ МАТЕМАТИКИ



Дорогие абитуриенты!

На наших занятиях вы познакомитесь с методами решения нестандартных задач. Совершите путешествие в мир многогранников. Узнаете о практическом применении математических знаний.

ФАКУЛЬТЕТ МАТЕМАТИКИ



Критерий	Максимум
1. Поиск информации осуществляется в разных источниках: учебной, специальной, справочной, энциклопедической литературе, Интернет-ресурсах, иностранных источниках информации	2
1. Выбранные источники информации способствуют выполнению проектного задания	3
1. Отобранный материал соответствует целям, задачам проектной деятельности	3
1. Полнота аналитического обзора состояния изучаемой проблемы	5
1. Владение базовыми знаниями в предметной и квазипрофессиональной области, способность применять знания на практике	5
1. Использование современных подходов к решению проблемы	7
1. Владение навыками использования современных пакетов компьютерных программ и технологий	7
1. Оригинальность и качественное своеобразие полученных результатов	10
1. Обоснованность полученных результатов	10
1. Целостность работы	10
1. Практическая значимость полученного продукта	10
1. Общий уровень грамотности, языковая адекватность изложения (ясность, лаконичность, последовательность изложения)	7
1. Структурность и завершенность представленных материалов	7
1. Качество оформления, включая качество иллюстраций	7
1. Аргументированные ответы на вопросы	7
Итого	100

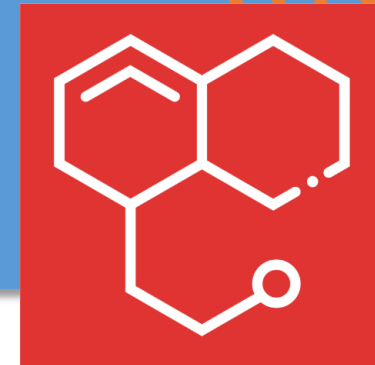

Если тебе интересно
познать:

- Мир координационных соединений и наноструктур
- Стратегии синтеза биологически активных веществ и лекарственных препаратов
- Арсенал современного химика-аналитика

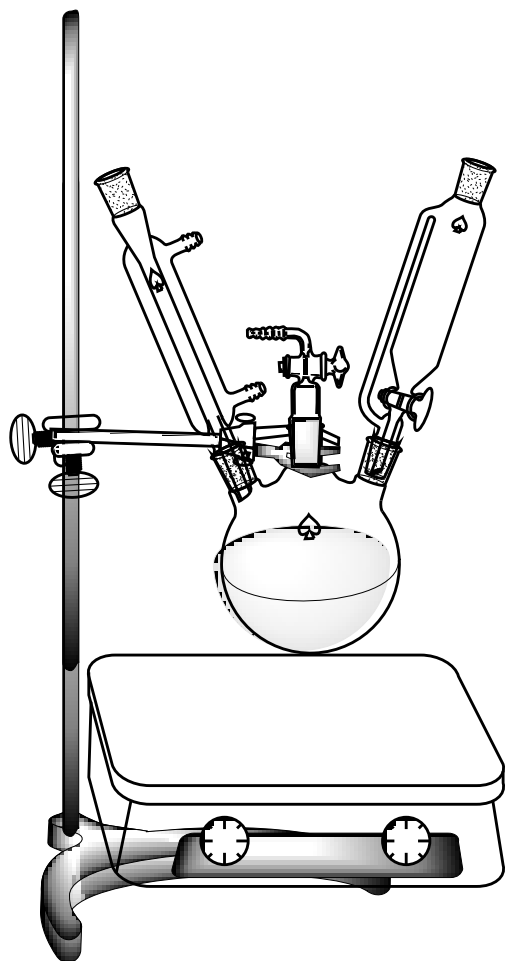

*Факультет химии ждёт
ВАС!*

ФАКУЛЬТЕТ ХИМИИ

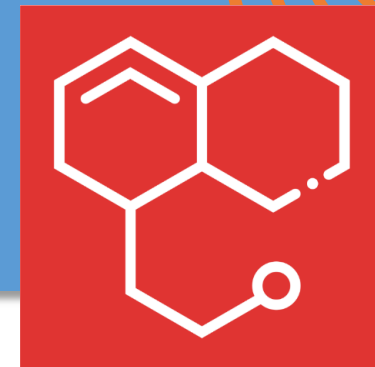

за каждый критерий максимальное количество баллов – 4, минимальное – 0 баллов;
максимальное суммарное количество баллов 32, минимальное - 0

1. соответствие структуры работы требованиям	2. актуальность работы и её обоснование, практическая и /или/ теоретическая значимость;	3. четкость и конкретность в постановке цели и задач, выдвижении гипотезы; соответствие темы, цели и задач, методов, результатов и выводов	4. анализ хода работы, выводы и перспективы	5. объём, сложность и качество выполненного исследования/эксперимента;	6. оригинальность решения проблемы (креативность проекта); степень самостоятельности автора	7. грамотность и логичность изложения; владение нормами научного стиля изложения и оформления работы	8. разнообразие библиографических источников информации, целесообразности их использования
--	---	--	---	--	---	--	--

ЮРИДИЧЕСКИЙ ФАКУЛЬТЕТ



Образовательный модуль юридического факультета:

- ❖ «Ваше право»: Конституция Российской Федерации – главный источник отечественного права.
- ❖ «Я умею выбирать»: 30-летие избирательной системы РФ - формирование избирательной комиссии, выдвижение и регистрация кандидатов, проведение предвыборной агитации, процесса голосования, подведение итогов избирательной кампании.
- ❖ «Следствие вели»: уголовно-криминалистический аспект. Выработка и правовое закрепление средств решения глобальных проблем (составление проекта международного документа) - важнейшая задача международного права на современном этапе.

ЮРИДИЧЕСКИЙ ФАКУЛЬТЕТ



Критерий	Описание критерия	Максимальное количество баллов	Использование дополнительных источников	Использовано актуальное законодательство РФ, актуальные статистические данные и иные данные, соответствующие действительности, даны отсылки к использованной в работе научной доктрине, использована юридическая терминология	3
Актуальность и общественная значимость проекта	Актуальность проекта обоснована, подтверждены социальное значение разрешаемого вопроса и его обусловленность реальными потребностями общества/государства	3	Использование дополнительных источников	Использовано актуальное законодательство РФ, актуальные статистические данные и иные данные, соответствующие действительности, даны отсылки к использованной в работе научной доктрине, использована юридическая терминология	3
Оригинальность проекта	Текст проекта оригинален, отличается авторской новизной, творческим подходом исследователя	3	Уровень структурированности выступления	Раскрыта суть проекта, актуальность, логически грамотно представлена идея проекта, обоснованы выводы, аргументированы ответы на вопросы жюри, защита прошла в установленное для участника время	3
Качество решения, описанного в проекте	Выявленная проблема общественных отношений полностью разрешается в результате применения предложенной инициативы	3	Оформление демонстрационного материала	Представленный демонстрационный материал информативен, автор свободно в нем ориентируется. Средства наглядности используются, подача материала логична, презентация и текст доклада полностью согласованы	2
Структурированность проекта	Соблюдены требования к оформлению проекта, изложение текста и пояснительной записки инициативы логически структурировано	3		Итого	20